



Serpentine

BRÛLEUR EXTÉRIEUR

GAZ NATUREL/ PROPANE

MANUEL D'INSTALLATION ET D'UTILISATION



Nous recommandons que nos produits soient installés et service par les professionnels qui sont certifiés aux États-Unis par NFI (institut national de cheminée).

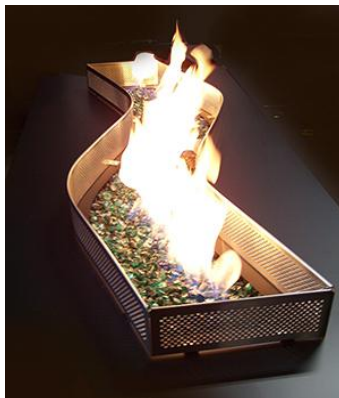

Rapportez # 401-O-07-5

ANSI Z21.97 - CSA 2.41-2012 "Outdoor Decorative Gas Appliances",
CGA 2.17-M91(R2009) "Gas Fired Appliances for Use at High Altitudes",

	DANGER
	MONOXYDE DE CARBONE Cet appareil peut produire dumonoxyde de carbone, un gaz inodore. L'utilisation de cet appareil dans des espaces clos peut entraîner la mort. Ne jamais utiliser cet appareil dans un espace clos comme un véhicule de camping, une tente, une automobile ou une maison.

	DANGER
S'il y a une odeur de gaz:	
<ol style="list-style-type: none">1. Coupez l'admission de gaz de l'appariel.2. Éteindre toute flamme nue.3. Si l'odeur persiste, éloignez-vous de l'appareil et appelez immédiatement le fournisseur de gaz ou le service d'incendie.	

AVERTISSEMENT: Une installation, un ajustement, une modification, une réparation ou un entretien inapproprié peuvent être la cause de blessures ou de dommages. Veuillez lire attentivement les instructions d'installation, d'utilisation et d'entretien avant d'installer ou de réparer ce matériel.

	AVERTISSEMENT
<ol style="list-style-type: none">1. Ne pas entreposer ni utiliser de l'essence ni d'autres vapeurs ou liquides inflammables dans le voisinage de l'appareil, ni de tout autre appareil.2. Une bouteille de propane qui n'est pas raccordée en vue de son utilisation, ne doit pas être entreposée dans le voisinage de cet appareil ou de tout autre appareil.	

	AVERTISSEMENT
Pour utilisation à l'exérieur seulement.	

INSTALLATEUR : Laissez ce manuel avec l'appareil. CONSOMMATEUR : Maintenez ce manuel pour la future référence.	
--	--

RENSEIGNEMENTS RELATIFS À LA SÉCURITÉ



AVERTISSEMENTS

IMPORTANT

Cet appareil doit être inspecté avant utilisation, et au moins une fois par an, par un technicien d'entretien qualifié. Des nettoyages plus fréquents pourront être nécessaires, le cas échéant. Il est impératif que le logement des commandes, les brûleurs et les passages d'air de l'appareil soient maintenus propres.

ATTENTION DANGER

L'intoxication au monoxyde de carbone peut causer la mort!

Intoxication au monoxyde de carbone :

Les premiers signes d'intoxication au monoxyde de carbone ressemblent à ceux de la grippe, avec des maux de tête, des vertiges ou de la nausée. Si vous ressentez ces symptômes, il se peut que le foyer ne fonctionne pas correctement.

Mettez-vous à l'air frais

immédiatement! Faites intervenir un technicien d'entretien sur le foyer. Certaines personnes sont plus touchées que d'autres par le monoxyde de carbone. Il s'agit notamment des femmes enceintes, des personnes souffrant de maladies cardiaques ou pulmonaires, ou d'anémie, des personnes sous l'influence de l'alcool et des personnes se trouvant en altitude.

Gaz naturel : Le gaz naturel est inodore. Un produit lui donnant son odeur est ajouté au gaz. Cette odeur aide à détecter une fuite de gaz. Toutefois, l'odeur ajoutée au gaz peut s'atténuer. Il se peut donc que du gaz soit présent, même en l'absence d'odeur.

Assurez-vous d'avoir lu et compris tous les avertissements. Conservez

ce manuel pour référence. C'est votre guide du fonctionnement sûr et correct de cet appareil.

AVERTISSEMENT : Toute modification de cet appareil ou de ses commandes peut être dangereuse.

1. Cet appareil, tel qu'il est fourni, ne doit fonctionner qu'avec le type de gaz indiqué sur la plaquette signalétique.

2. Quand un appareil est destiné au raccordement à une canalisation fixe, son installation doit obligatoirement être conforme aux codes locaux ou, en l'absence de codes locaux, au Code national des gaz combustibles (*National Fuel Gas Code*), ANSI Z223.1/NFPA 54 ou au Code international des gaz combustibles: (*International Fuel Gas Code, Natural Gas and Propane Installation Code, CSA B149.1, or Propane Storage and Handling Code, B149.2*)

3. Tenir les alentours de cet appareil sans produits combustibles, essence ni autres vapeurs ou liquides inflammables.

4. Ne pas brûler de combustible solide dans le foyer après son installation. Ne pas faire cuire d'aliments, ni brûler du papier ou d'autres objets dans cet appareil.

5. Les enfants et les adultes doivent être avertis des dangers des surfaces à haute température, et doivent s'en tenir à l'écart pour éviter les brûlures ou l'inflammation de leurs vêtements.

6. Aucun vêtement ni autres matériaux inflammables ne doit être suspendu à cet appareil, ni placé sur l'appareil ou à proximité de celui-ci.

7. Les jeunes enfants doivent être surveillés étroitement à proximité de cet appareil.

8. Cet appareil, lorsqu'il est installé, doit obligatoirement être mis à la terre d'un point de vue électrique conformément aux codes locaux ou, en l'absence de codes locaux, au *Code national de l'électricité, ANSI/NFPA 70, Code fur Canada CSA C22.1.*

9. Ne pas utiliser cet appareil si une des ses partie a été recouverte d'eau. Appeler immédiatement un technicien d'entretien qualifié pour inspecter l'appareil et remplacer les pièces du système de commande, ainsi que les commandes de gaz, ayant été sous l'eau.

10. Inspecter le brûleur avant chaque utilisation du foyer extérieur. Avant la mise en service de cet appareil, le brûleur doit obligatoirement être remplacé s'il est évident qu'il est endommagé.

11. Éteindre cet appareil et le laisser refroidir avant toute intervention d'entretien, d'installation ou de réparation. **Les dispositifs de protections ayant été déposés à l'occasion d'une intervention sur cet appareil doivent obligatoirement être remis en place avant la remise en service de celui-ci.** Seul un technicien qualifié doit installer, entretenir ou réparer cet appareil.

INSTALLATIONS À HAUTE ALTITUDE :

Cet appareil est prévu pour pouvoir être installé jusqu'à 1372 m (4500 pi) d'altitude. Pour une installation au-dessus de 1372 m, l'appareil devra obligatoirement être modifié à l'usine en fonction de l'altitude appropriée.

CODES LOCAUX

Installer et utiliser ce foyer extérieur avec précaution. Respecter les codes locaux.

En l'absence de codes locaux, utiliser la plus récente édition du Code national des gaz combustibles (*National Fuel Gas Code*) ANSI Z223.1/NFPA 54, disponibles auprès de :

- American National Standards Institute, Inc.,
1430 Broadway,
New York, NY 10018 (É.-U.A.)
- National Fire Protection Association, Inc.,
Batterymarch Park,
Quincy, MA 02269. (É.-U.A.)

ASSEMBLAGE DU PRODUIT

AVERTISSEMENT : Si les pièces ne sont pas placées tel qu'indiqué sur ces diagrammes ou si d'autres pièces que celles approuvées spécifiquement pour cet appareil sont utilisées, des dommages matériels ou des ou des blessures peuvent arriver.

1. Retirez l'ensemble brûleur, le panneau avant et le gravier du brûleur de l'emballage (voir *Liste es pièces, page 12*).
2. Raccordez l'ensemble brûleur au robinet d'alimentation en gaz avec le connecteur flexible fourni et la soupape d'arrêt.
3. Remplissez uniformément le compartiment de gravier avec le verre trempé pilé en recouvrant complètement le brûleur tel qu'indiqué sur la photo.



Si vous n'avez PAS l'intention d'ajouter du gravier de garniture en option, remplir complètement le compartiment et passer à l'étape 5.

REMARQUE : Si vous avez l'intention d'ajouter du gravier de garniture (verre de couleur ou pierre de lave en option), laissez un espace d'environ 3/4" au-dessus du gravier et passez à l'étape suivante.

4. Placer et répartir uniformément le gravier de garniture (verre

de couleur ou pierre de lave en option) sur le dessus, comme sur la photo.



Assurez-vous que l'ouverture de la veilleuse n'est pas bloquée avec du gravier.

5. Vérifier avec soin tous les raccords pour d'éventuelles fuites, en suivant la procédure décrite page 5.
6. En ayant libre accès à la valve et au compartiment de la rampe de brûleurs de l'ensemble brûleur, mettez l'appareil en marche suivant la procédure décrite page 7. *Assurez-vous que la flamme est uniforme le long du brûleur et que l'appareil fonctionne correctement et sans danger. Arrêtez l'appareil et laissez-le refroidir avant de passer à l'étape suivante.*
7. Recouvrez la rampe de brûleurs et le compartiment de la valve de l'ensemble brûleur avec le panneau avant.



8. Remplissez plateau de couverture de médias d'écrimage au niveau désiré.

ATTENTION: Ne retirez pas les plaques signalétiques en métal attachées au l'appareil. Elles contiennent des informations. Ces plaques contiennent des informations importantes.

AVIS: L'installation, l'entretien et les réparations de cet appareil doivent être effectués par un technicien qualifié, une agence de services. Toute modification de cet appareil, tout usage de composant ou d'accessoire non autorisé annule la garantie du fabricant, et peut créer es conditions dangereuses.

DÉGAGEMENTS PAR RAPPORT AUX MATÉRIAUX COMBUSTIBLES :

Dessus 153 cm (60 po)
Côté court de l'unité au mur 5 cm (2 po)
Long côté de l'unité au mur 41 cm (16 po)

Aucune protection thermique de plancher n'a exigé

PRESSION DU GAZ SPÉCIFICATION:

Arrivée de gaz naturel:

Minimum: 5.0 po CE

Maximum: 10.5 po CE

Rampe de gaz naturel: 3.5 po CE

Arrivée de propane:

Minimum: 11.0 po CE

Maximum: 13.0 po CE

Rampe de propane: 10.0 po CE

Adaptateur 7V DC fourni avec l'appareil doit être branché dans la boîte électrique approuvé clos!

CHOISIR L'EMPLACEMENT DE VOTRE FOYER

- 1) Avant d'installer cet appareil, il faut d'abord s'assurer de respecter les différents dégagements indiqués dans le présent document.
- 2) Cet appareil doit être installé dans un endroit ouvert, qui bénéficie d'une circulation d'air constante et d'une ventilation naturelle, et où les émissions de gaz et les produits de combustion sont rapidement dispersés par le vent et l'aération naturelle.
- 3) Certains matériaux ou articles peuvent devenir dangereux s'ils sont placés à proximité de l'appareil et exposés à la chaleur qui s'en dégage.

Généralement, on entend par « extérieur » un espace ouvert, sans mur. Si ce n'est pas le cas, l'espace en question doit respecter les exigences décrites ci-dessous.

Espace fermé par des murs de tous les côtés, sans toit, avec au moins une ouverture permanente au niveau du sol.

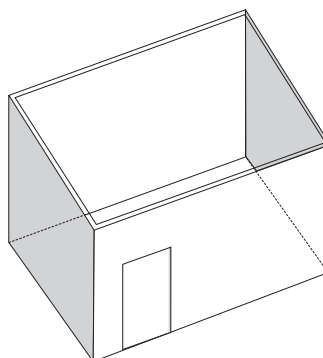

Espace partiellement fermé muni d'un toit et de deux murs ou moins.

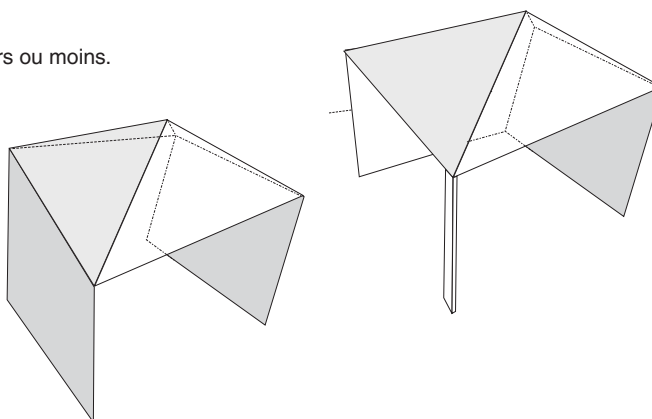

Des ouvertures permanentes dont la superficie équivaut à au moins 30 % de la superficie restantes des murs.

Dans le cas d'un espace partiellement fermé muni d'un toit et de plus de deux murs, prévoir également:

- Un côté ouvert dont la superficie équivaut à au moins 25 % de la superficie totale des murs, et
- Des ouvertures permanentes dont la superficie équivaut à au moins 30 % de la superficie restantes des murs.

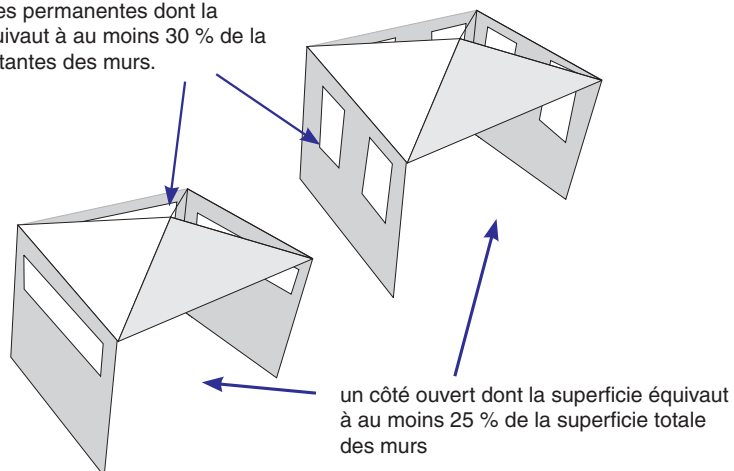

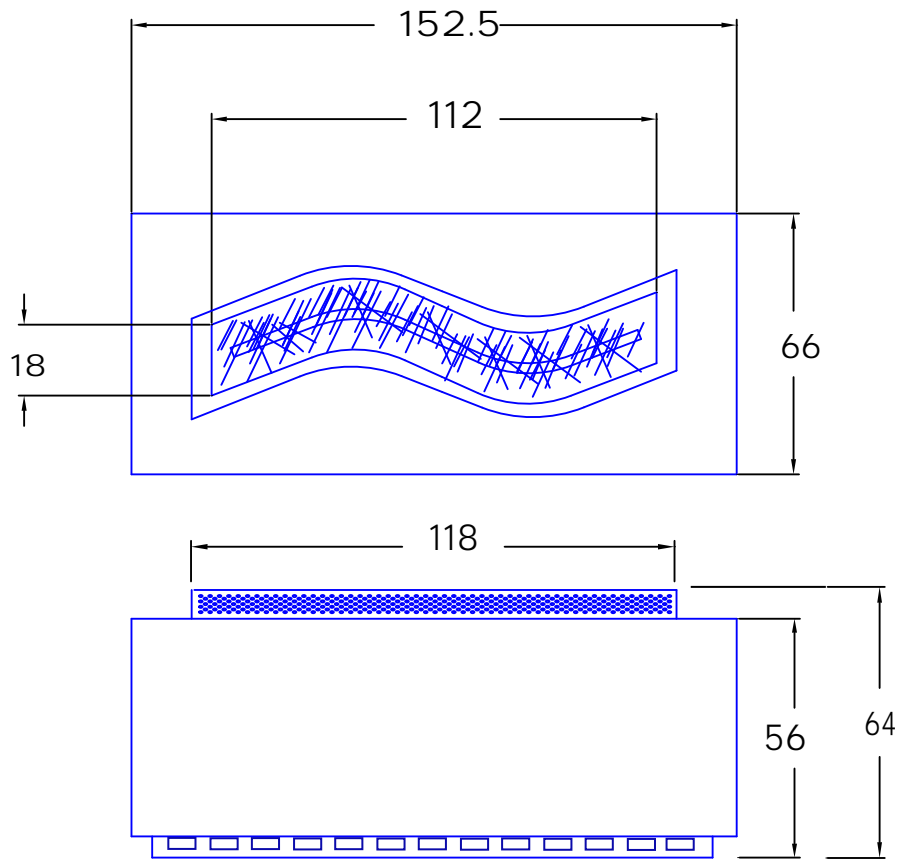
EXIGENCES DE CLÔTURE SERPENTINES (cm)**Accès aux contrôles de cheminée et tags de certification**

Retirer le couvercle de la base et mis de côté, donnant accès au harnais de câblage, récepteur de télécommande, batterie, étiquettes de certification, et les connexions de gaz (le cas échéant).

RACCORDEMENT À L'ALIMENTATION EN GAZ

AVERTISSEMENT : Le raccordement de l'appareil doit obligatoirement être effectué par un technicien compétent. Respecter tous les codes locaux.

Pièces et produits nécessaires pour l'installation

Avant d'entreprendre l'installation du foyer extérieur, s'assurer que tout les articles ci-dessous sont disponibles :

- tuyaux (vérifier les codes locaux)
- pâte à joint
- robinet manuel d'arrêt
- clé à molette ou pinces
- collecteur de sédiments
- raccords en T
- clé à tube

ATTENTION : N'utiliser que des tuyaux neufs, en fer noir ou en acier. Dans certaines zones, les tuyaux en cuivré étamé intérieurement sont autorisés. N'effectuer le raccordement du brûleur linéaire qu'à l'aide de tuyaux ayant un diamètre minimum de 0,5 po, pour assurer l'arrivée d'un volume de gaz suffisant. Une baisse de pression exagérée se produirait avec un tuyau trop petit.

L'installation doit obligatoirement comporter un robinet manuel de

fermeture, un raccord union, et un piquage 1/8 po NPT avec un bouchon. Placer le piquage NPT à un endroit permettant le raccordement du manomètre de contrôle. Le piquage NPT devra obligatoirement être en amont de l'appareil.

Enduire légèrement les filets mâles de pâte à joint. Ceci afin d'éviter à l'excès de pâte de passer dans le tuyau. Un excès de pâte dans le tuyau risquerait d'obstruer l'injecteur du brûleur.

Installer un collecteur de sédiments dans le tuyau d'arrivée de gaz comme indiqué ci-dessous. Placer le collecteur de sédiments à un endroit où il soit accessible pour son nettoyage, et où les sédiments recueillis soient à l'abri du gel. Un collecteur de sédiments recueille l'eau et les contaminants. Ceci les empêche de pénétrer dans les commandes du foyer extérieur.

En cas d'absence ou d'installation erronée du collecteur de sédiments, l'appareil risque de ne pas fonctionner correctement.

VÉRIFICATION DU RACCORDEMENT DE GAZ

Tuyau flexible à gaz agréé

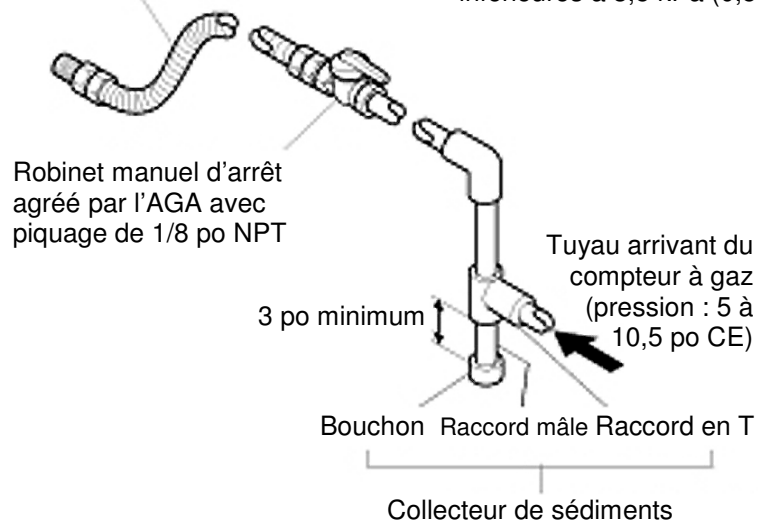

AVERTISSEMENT : Vérifier l'étanchéité de toutes les canalisations et raccords de gaz après l'installation et chaque intervention. Réparer immédiatement toute fuite éventuelle.

AVERTISSEMENT : Ne jamais rechercher une fuite à l'aide d'une flamme nue. Appliquer un mélange de savon liquide et d'eau sur tous les raccords. La présence de bulles indique une fuite. Réparer immédiatement toute fuite éventuelle.

Pressions d'essai supérieures à 3,5 kPa (0,5 psi)

L'appareil et son robinet de fermeture du gaz doivent obligatoirement être débranchés de la canalisation d'arrivée de gaz pendant tout essai de pression du circuit quand les pressions d'essai sont supérieures à 3,5 kPa (0,5 psi).

Pressions d'essai inférieures ou égales à 3,5 kPa (0,5 psi)

L'appareil doit obligatoirement être isolé du circuit d'arrivée de gaz en fermant son robinet d'arrêt manuel durant tout test de pression du circuit d'arrivée de gaz à des pressions égales ou inférieures à 3,5 kPa (0,5 psi).

N'allumez jamais ce brûleur sans avoir des médias de verre clairs remplir complètement secteur de brûleur !

CARACTÉRISTIQUES EXTÉRIEURES DE SYSTÈME LINÉAIRE DE BRÛLEUR

DIMENSIONS

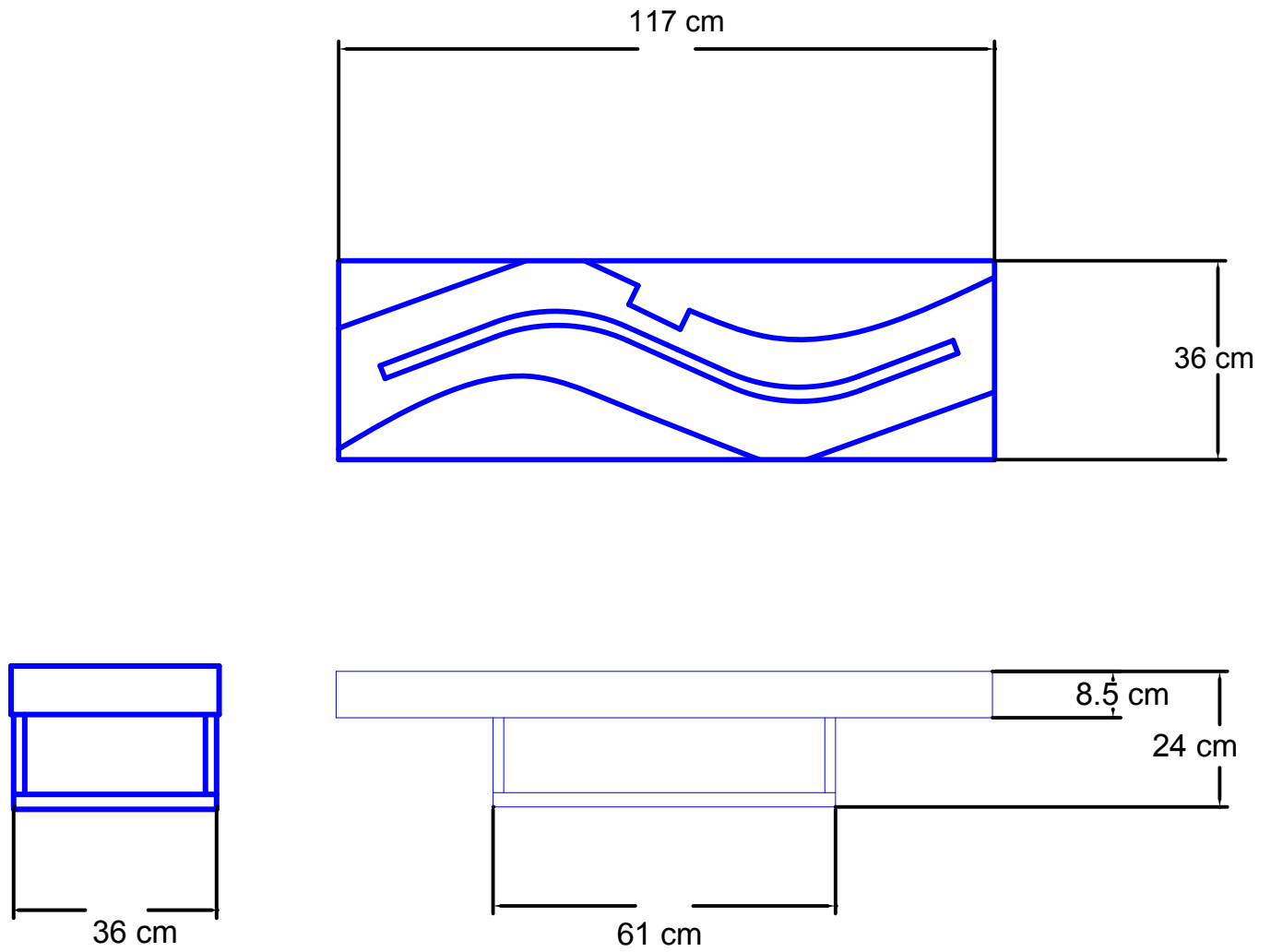

MODÈLE	TYPE DE GAZ	DÉBIT D'ENTRÉE (Btu/hr)	ORIF. TAILLE	PORTS GRAVEUR	PORTS TAILLE
SRP - N	Gaz naturel	80,000	#10	45	1/8"
SRP - P	Le propane	80,000	#35	45	1/8"

POUR VOTRE SÉCURITÉ, LIRE AVANT D'ALLUMER

AVERTISSEMENT

Si ces instructions ne sont pas suivies à la lettre, un incendie ou une explosion peuvent survenir et causer des dégâts matériels, des blessures corporelles ou mêmes mortelles

A. Cet appareil est équipé d'une veilleuse qui doit être allumée avec l'allumeur à piles intégré tout en suivant attentivement ces instructions.

B. AVANT D'ALLUMER assurez-vous qu'il n'y a pas d'odeur de gaz dans la pièce; surtout près du plancher car le gaz étant plus lourd que l'air, il se dépose sur le plancher.

QUE FAIRE EN CAS D'ODEUR DE GAZ :

- Éteindre tout appareil à gaz.
- Ouvrir toutes les fenêtres.
- N'essayez d'allumer aucun appareil.
- Ne touchez à aucun interrupteur électrique; n'utilisez pas de téléphone dans votre immeuble.
- Appelez immédiatement votre fournisseur de gaz de chez un voisin. Suivez les instructions de votre fournisseur.
- Si vous n'arrivez pas à joindre votre fournisseur de gaz, appelez les pompiers.

C. N'utilisez que votre main pour pousser ou tourner le bouton de réglage du gaz. N'utilisez jamais d'outil. Si vous n'arrivez pas à pousser ou tourner le bouton à la main, n'essayez pas de le réparer. Téléphonnez à un technicien qualifié. Forcer ou tenter de le réparer pourrait causer un feu ou une explosion.

D. N'utilisez pas l'appareil si une des pièces a été immergée sous l'eau. Appelez immédiatement un technicien qualifié pour l'inspecter et pour remplacer toute pièce du système de commande et du réglage du gaz qui a été immergée.

PREMIER ALLUMAGE DE LA VEILLEUSE

PREMIER ALLUMAGE

Purger l'air de la conduite d'alimentation de la façon suivante :

- Ouvrir la valve de contrôle du gaz.
- Dévisser le point de test de pression principal.
- Laisser la vis ouverte jusqu'à l'arrivée du gaz.
- Lorsque le gaz arrive, resserrer la vis immédiatement.

DANGER

Ne jamais utiliser une flamme vive pour tester une fuite

DÉTECTION DES FUITES

1. Suivre le long du conduit à partir de la connexion d'arrivée du gaz jusqu'à la valve. Tester les raccords pour une fuite éventuelle avec de l'eau savonneuse.
2. Puis tester pour une fuite de gaz éventuelle au niveau du brûleur avec de l'eau savonneuse.
3. Tester pour une fuite de gaz éventuelle au niveau de la veilleuse avec de l'eau savonneuse.

PREMIER ALLUMAGE DE LA VEILLEUSE

MÉTHODE DE RECHERCHE DE FUITES APPROUVÉE

Seules les méthodes ci-dessous de recherches de fuites de gaz sont approuvées :

- Solution d'eau savonneuse
- Produit approuvé de recherche de fuite en bombe
- Détecteur électronique de gaz

NOTA : Éliminer des joints la pâte à joint en excédent éventuelle. Une quantité excessive de pâte à joint risque de déclencher les détecteurs de gaz. Si la recherche de fuites s'effectue à l'aide d'une solution d'eau savonneuse, NE PAS en mettre sur les pièces électroniques.

DANGER

Ne jamais utiliser une flamme vive pour tester une fuite.

Vérifier l'absence de fuites de gaz à chacun des endroits suivants :

- Tuyau entre le joint de la canalisation d'alimentation en gaz et le robinet de gaz
- Joints de brûleurs, veilleuse
- Joints réalisés sur chantier / robinet d'arrêt de gaz
- Tous les joints sur le corps de robinets et de commandes
- Joints réalisés en usine, chaque joint et raccord

ALLUMAGE DE LA VEILLEUSE

1. **ARRÊTER!** Lire les consignes de sécurité de la page précédente.
2. Couper l'alimentation électrique de l'appareil.
3. Ne pas essayer d'allumer la veilleuse à la main.
4. Retirer un couvercle d'accès de l'appareil (le cas échéant).
5. Tourner le robinet manuel de gaz pour le mettre sur la position OFF (arrêt complet).
6. Attendre 5 minutes pour éliminer tout gaz. Renifler pour sentir une éventuelle odeur de gaz à proximité du plancher.

Si une odeur de gaz est perceptible. **ARRÊTER!** Appliquer la paragraphe «B» des consignes de sécurité (voir la page 7).
Si aucune odeur de gaz n'est perceptible, passer à l'alinéa suivant.

7. Tourner le robinet manuel de gaz pour le mettre en position ouverte.

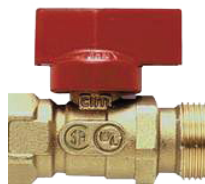

Arrêt manuel vanne est en position Ouverte

8. Brancher l'adaptateur 7 Vcc fourni dans une prise de courant 110 V.
9. Brancher le fil dans le connecteur d'entrée cc de l'appareil.

ALLUMAGE DE LA VEILLEUSE (continue)

10. Repérer le récepteur de télécommande à l'intérieur de l'appareil (voir la liste illustrée des pièces détachées, page 14).
(S'assurer que le curseur du récepteur est sur la position « REMOTE » (position intermédiaire))

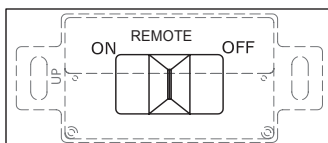

11. Remettre le panneau en place.
12. Lire les instructions de configuration et d'emploi de la télécommande fournies avec le livret de celle-ci « Instructions d'emploi et d'installation du système SKYTECH REMOTE MODEL 10001 T/LCD » et les appliquer.
13. Si l'appareil ne fonctionne pas, appliquer les instructions « Pour couper le gaz de l'appareil » et téléphoner à votre technicien d'entretien ou votre fournisseur de gaz.

Pour couper le gaz de l'appareil

1. Couper l'alimentation électrique de l'appareil si une intervention doit être effectuée.
2. Débrancher l'adaptateur 7 V de la prise de courant.
3. Si nécessaire, retirer le panneau de l'appareil pour accéder au robinet manuel d'arrêt sur la canalisation de gaz.

Vanne d'arrêt manuel est fermée position



4. Mettre le robinet manuel d'arrêt du gaz sur la position « fermée ».
Ce schéma indique les pièces remplaçables de votre foyer.
5. Le cas échéant, remettre le panneau en place.

AVERTISSEMENT

Couper le gaz avant tout entretien du foyer. Il est recommandé qu'un technicien qualifié fasse ces vérifications au début de chaque nouvelle saison de chauffage.

BRÛLEUR, VEILLEUSE ET COMPARTIMENT DES COMMANDES

Maintenez le compartiment des commandes et la zone du brûleur propres en les aspirant ou les brossant au moins deux fois par an. Vérifiez que l'orifice du brûleur, l'arrivée d'air de la veilleuse et du brûleur sont toujours libres de toute obstruction.

FLAMME DE LA VEILLEUSE

Les flammes de la veilleuse doivent être vérifiées visuellement aussitôt que l'appareil est installé et périodiquement durant son fonctionnement normal. La flamme de la veilleuse doit toujours être présente lorsque l'appareil fonctionne.

La flamme de la veilleuse 2 flammes différentes, une qui enveloppe la thermopile, et une autre qui atteint le brûleur principal.

BRÛLEUR

Inspecter autour de l'injecteur. Retirer toute fibre ou matières étrangères avec une brosse ou un aspirateur.



AVERTISSEMENT : Éteindre l'appareil et le laisser refroidir avant toute intervention. Seul un technicien qualifié doit installer, entretenir ou réparer cet appareil.

Nota : La liste des points de recherche de panne est ordonnée dans l'ordre de fonctionnement.

Problème remarqué	CAUSE POTENTIELLE	SOLUTION
L'appareil fume ou s'encrasse excessivement(Nota : Il est naturel et inévitable que des appareils produisent du carbone (suie) en quantité modérée là où les flammes sont en contact avec le produit de remplissage.	<ol style="list-style-type: none"> 1. Combustible de mauvaise qualité 2. Contact excessif ou blocage des flammes 3. Mauvais mélange air/gaz 	<ol style="list-style-type: none"> 1. Communiquer avec le fournisseur local de gaz 2. Séparez les cailloux ou les bûches pour laisser davantage d'espace aux flammes 3. Retirer tous les objets étrangers de l'espace dans lequel les flammes brûlent et (ou) vérifier la dimension de l'orifice
Le brûleur est trop bruyant(Nota : Il est normal et inévitable que les mouvements et la combustion du gaz produisent un bruit faible.)	<ol style="list-style-type: none"> 1. Le mélange air/gaz traverse des surfaces irrégulières 2. Pression du gaz excessive (appareils à gaz naturel) 	<ol style="list-style-type: none"> 1. Élargir les coudes trop serrés ou les vrillages éventuels de la canalisation d'arrivée de gaz. 2. Contrôler la pression du détendeur, et la régler si nécessaire.
La flamme du brûleur est trop petite ou trop grande	<ol style="list-style-type: none"> 1. Alimentation ou pression du gaz incorrecte 2. Orifice du brûleur ou orifices de la rampe du brûleur bouchés 3. Dimension incorrecte de l'orifice du brûleur 	<ol style="list-style-type: none"> 1. Vérifier la pression d'arrivée du gaz 2. Éliminer toute bavure, peinture ou autre obstruction éventuelle de l'orifice du brûleur et des orifices de combustion 3. Vérifier la dimension de l'orifice du brûleur (voir la page 7)
La télécommande ne fonctionne pas	<ol style="list-style-type: none"> 1. La batterie n'est pas installée ou la batterie est faible. 	<ol style="list-style-type: none"> 1. Remplacez les piles dans le récepteur et la télécommande.

Problème remarqué	CAUSE POTENTIELLE	SOLUTION
Lorsque le bouton d'allumage est pressé, il est étincelle au pilote, mais pas d'inflammation.	<ol style="list-style-type: none"> 1. Fourniture de gaz éteint ou robinet d'arrêt manuel fermé. 2. Air dans les canalisations de gaz lors de l'installation. 3. La vis de réglage de la veilleuse fermée. 4. Pilot est bouché. 5. Ignitor électrode cassées. 	<ol style="list-style-type: none"> 1. Ouvrir l'alimentation de gaz vanne ouverte ou d'arrêt manuel. 2. Purger l'air de la conduite d'alimentation de gaz. 3. Ajuster la flamme de 2,5 cm de long. 4. Propre pilote. 5. Remplacez l'ensemble de veilleuse.



DANGER

S'il y a une odeur de gaz:

1. Coupez l'admission de gaz de l'appareil.
2. Éteindre toute flamme nue.
3. Si l'odeur persiste, éloignez-vous de l'appareil et appelez immédiatement le fournisseur de gaz ou le service d'incendie.

L'appareil produit des odeurs indésirables	<ol style="list-style-type: none"> 1. Fuite de gaz. Voir les avertissements ci-dessus. 	<ol style="list-style-type: none"> 1. Localiser et corriger toutes les fuites (voir Vérification du raccordement de gaz, page 7)
--	---	---

IMPORTANT : Le fonctionnement de l'appareil dans un air contenant des impuretés est susceptible de causer des odeurs. Les produits de nettoyage, la peinture, les produits décapant, la fumée de tabac, les colles, la moquette ou les textiles neufs, etc., créent des vapeurs. Ces vapeurs peuvent se mélanger à l'air de combustion et ainsi donner lieu à des odeurs. Ces odeurs disparaissent avec le temps.

LISTE DES PIÈCES DÉTACHÉES ILLUSTRÉE

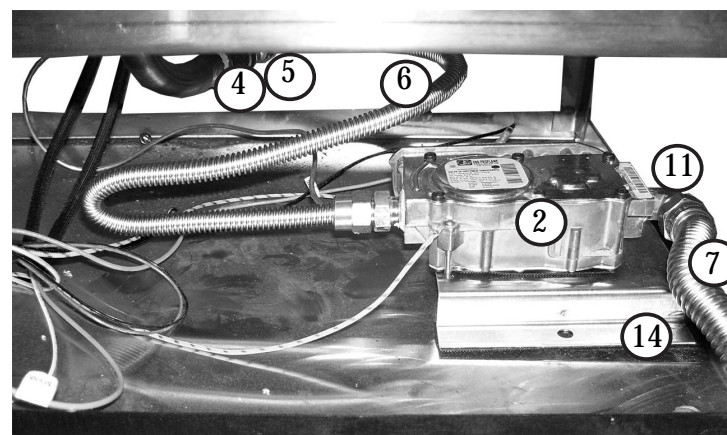
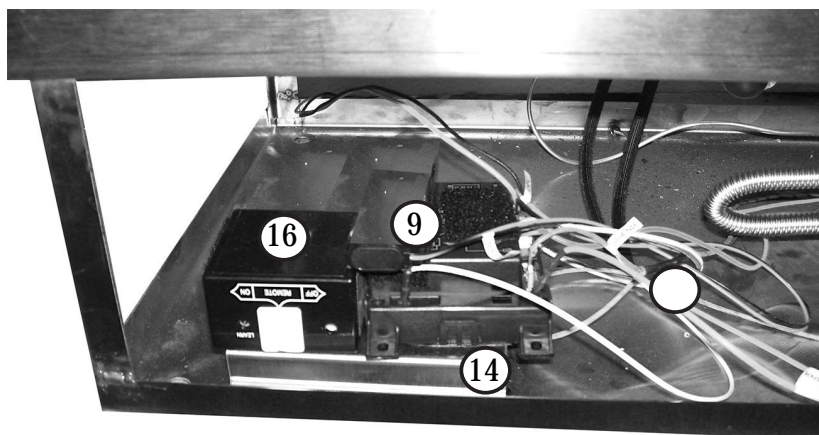
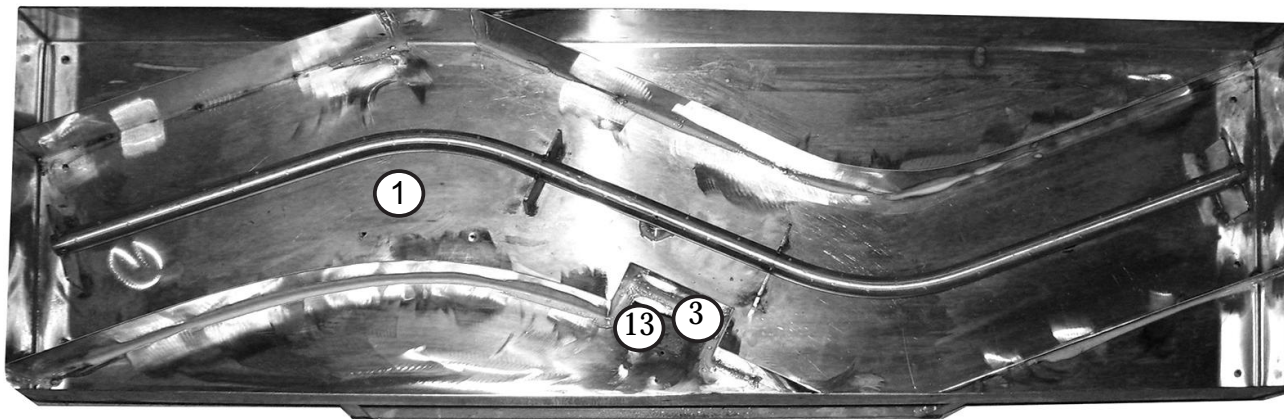

LISTE DES PIÈCES DÉTACHÉES ILLUSTRÉE



⑰ BRÛLEUR SUPPORT EN VERRE



⑲ Pierres (EN OPTION)



⑱ Écimage VERRE MEDIA
(EN OPTION)

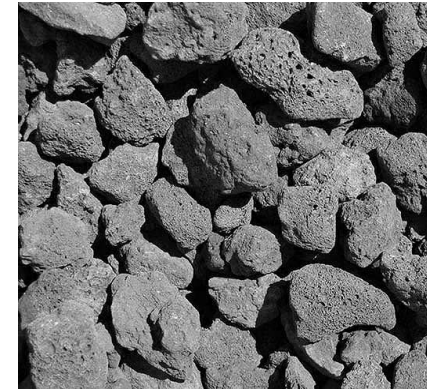

⑳ LAVAROCK
(EN OPTION)

LISTE DES PIÈCES DÉTACHÉES ILLUSTRÉE

**Toutes les pièces de rechange devraient être commandées de votre détaillant ou des
WOODBRIDGE FIREPLACE INC. à 1-905-799-5953 ou en www.woodbridgefp.com**

Item	Description	QTY	SRP-N Natural	SRP-P Propane
1	Brûleur assemblée	1	W600010	W600010
2	Principal distributeur de gaz	1	R100026	R100027
3	Assemblée pilote	1	R100040	R100041
4	Bague de réduction	1	H100007	N/A
5	Orifice	1	F200011	F200013
6	Orifice du connecteur Flex	1	C100009	C100009
7	Gaz d'alimentation Connect	1	C100080	C100080
8	Vanne d'arrêt	1	F200066	F200066
9	DFC Carte de commande	1	H100142	H100142
10	DFC Faisceau de fils	1	H200012	H100141
11	90 deg. coude en laiton	1	C100083	C100083
12	7V 10mA Adaptateur c. c.	1	H100140	H100140
13	Blindage pilote	1	F100100	F100100
14	Support de montage	2	F200022-ss	F200022-ss
15	Commande à distance	1	PCB	PCB
16	Récepteur de télécommande	1	PCB-R	PCB-R
17	Brûleur Support transparent	1	G100048	G100048
	COMPLÉMENT OPTIONNEL SUPPORT :			
18	Verre noir	1	G100032	G100032
19	Petites pierres Basalte	1	G100049	G100049
20	Lava Rock	1	G100049	G100049

LISTE DES PIÈCES ILLUSTRÉES

Schéma de câblage

ProFlame System Configuration (880 ON/OFF Wiring Diagram)

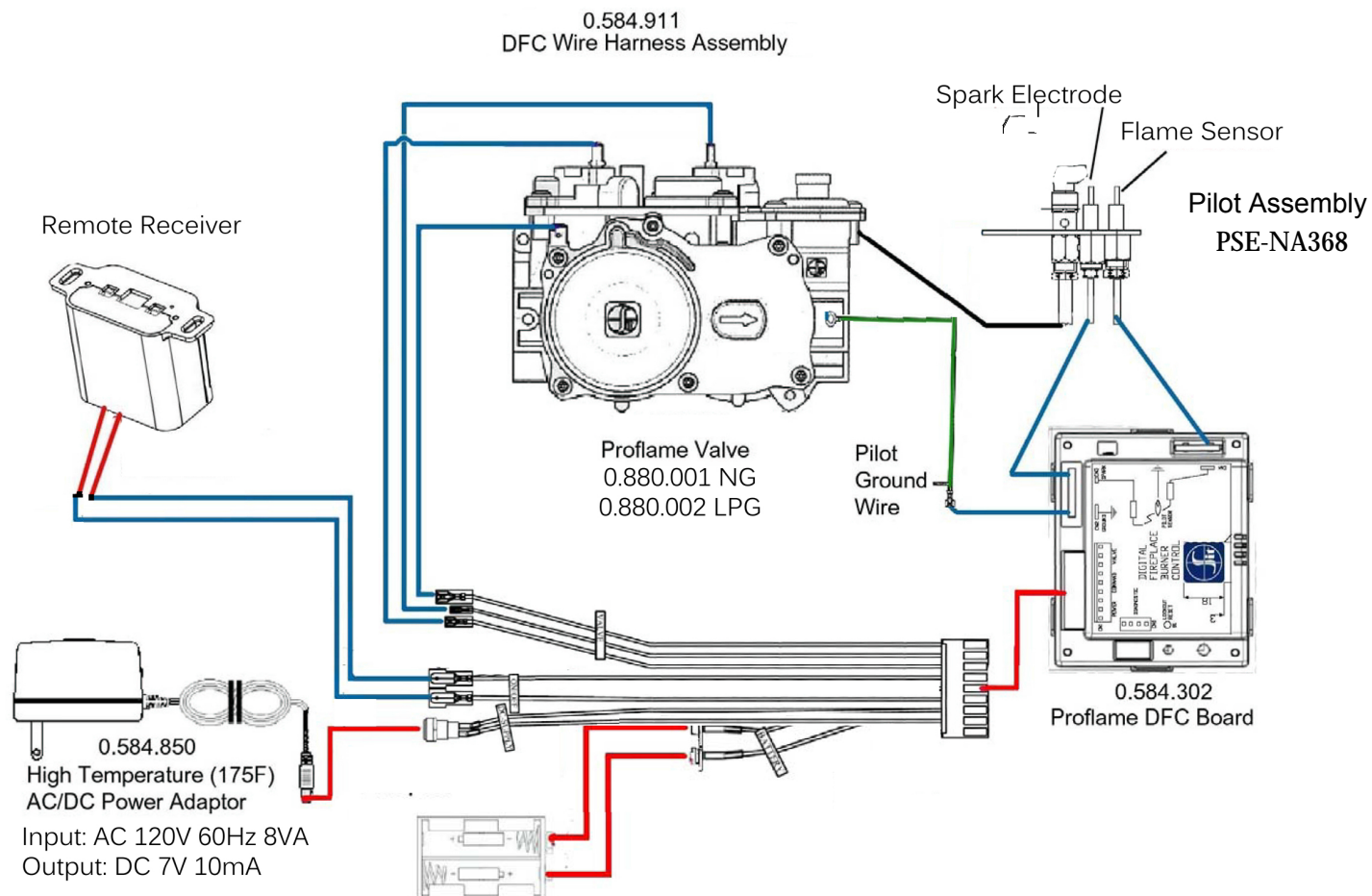

Cette liste comprend les pièces remplaçables utilisées dans votre foyer.



GARANTIE À VIE

Les composants suivants sont garantis à vie au propriétaire initial, soumise à preuve d'achat: Chambre de combustion, échangeur de chaleur, grille et brûleurs en acier inoxydable.

GARANTIE DE CINQ ANS

Les composants suivants sont garantis pour cinq (5) ans au propriétaire initial, soumise à preuve d'achat: Bûches en fibre de céramique.

GARANTIE DE BASE

Woodbridge Fireplace Inc. garantie que les composants et les matériaux de votre appareil à gaz sont exempts de défauts de fabrication et de matière pour une période de deux ans suivant la date d'installation. Après l'installation, s'il est déterminé qu'un des composants fabriqué par Woodbridge Fireplace Inc. est défectueux de matériau ou de fabrication, Woodbridge Fireplace Inc., à sa discrétion, remplacera ou réparera le composant défectueux sans frais pour le propriétaire initial. Woodbridge Fireplace Inc. payera également les coûts de main-d'œuvre raisonnables encourus pour le remplacement ou la réparation du composant pour une période de deux ans suivant la date d'installation. Tout demande de réparation couverte par la garantie concernant un produit doit être accompagnée d'une preuve d'achat datée.

Cette garantie à vie limitée est annulée si l'appareil n'a pas été installé par un installateur qualifié conformément aux consignes d'installation. La garantie à vie limitée sera également annulée si l'appareil n'est pas opéré et entretenu conformément aux mode d'emploi fourni avec l'appareil; elle ne couvre pas (1) tout dommage à la brique réfractaire causé par un accident, toute négligence, toute mauvaise utilisation, tout mauvais traitement, toute modification, toute négligence d'autres personnes, y compris l'installation par des installateurs non qualifiés, (2) les frais de retrait, de réinstallation ou de transport des pièces défectueuses, ou (3) tout dommage indirect ou accessoire. Toute réparation doit être effectué par un représentant autorisé.

Cette garantie est formellement au lieu d'autres garanties, expresses ou tacites, y compris la garantie de qualité marchande ou d'aptitude à l'usage et de toute autre obligation ou responsabilité. Woodbridge Fireplace Inc. n'assume aucune autre obligation ou responsabilité en relation avec la vente ou l'utilisation de cet appareil. Dans les états qui ne permettent pas de limite sur la durée d'une garantie implicite, ou qui ne permettent pas l'exclusion de dommages indirects, ces limites d'exclusions peuvent ne pas vous concerner. Vous pouvez également avoir des droits supplémentaires non couverts par la garantie à vie limitée.

Woodbridge Fireplace Inc. se réserve le droit d'enquêter sur toute réclamation au titre de la garantie à vie limitée et de décider de la méthode de règlement.

Pour toute information concernant cette garantie, contacter :

Woodbridge Fireplace Inc.
1305 Meyerside Dr., Mississauga
Ontario, Canada L5T 1C9
Tel.: 1-905-564-3001
www.woodbridgefp.com